

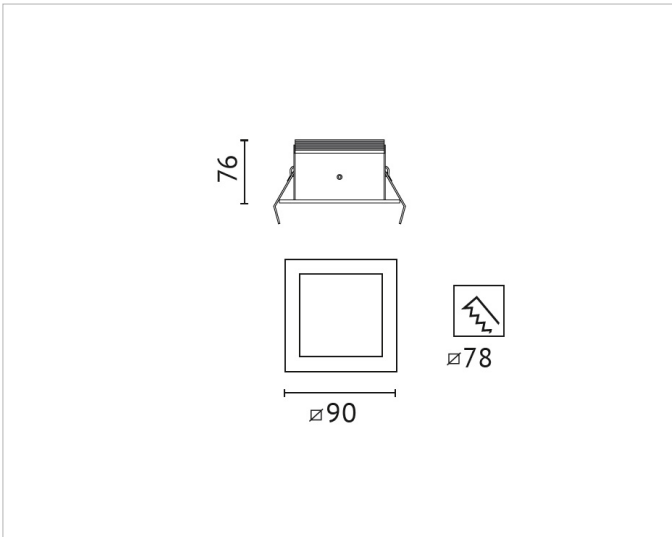

Beschreibung

ELQ, Einbaudownlight, quadratisch, LED 9W, warmweiss, 3000K, 531lm, CRI 85, 700mA Konstantstrom, Gehäuse und Abdeckrahmen aus Aluminium, satinierte Scheibe, Ausstrahlwinkel 75° alugrau



Adresse/Kontakt